



*Offrant une visibilité importante, une bonne préhension et une maîtrise des conditions thermiques, toutes les conditions sont réunies pour faire de chaque vin un produit unique.*

### CARACTÉRISTIQUES GÉNÉRALES

- Type : Pose libre
- Porte réversible
- Poignée + bas de porte inox
- Verre traité anti-UV
- 5 Clayettes Bois + 1 demi
- 2 Pieds réglables
- Gestion électronique des températures avec affichage LED
- Eclairage intérieur LED

- Mise en température
- 59 Bouteilles
- +5°C - + 20°C

### CARACTÉRISTIQUES TECHNIQUES

- Volume Utile : 180 L
- Poids Brut / Net : 52 kg / 49 kg
- Classe climatique : N-ST (+16°C à +38°C)
- Consommation électrique : 151 kWh/an
- Niveau sonore : 40 dB(A)
- No Frost
- Système anti-vibration



Emballé (HxLxP) : 1278 x 580 x 570 mm  
Déballé (HxLxP) : 1237 x 550 x 538 mm

\*chargement maximum

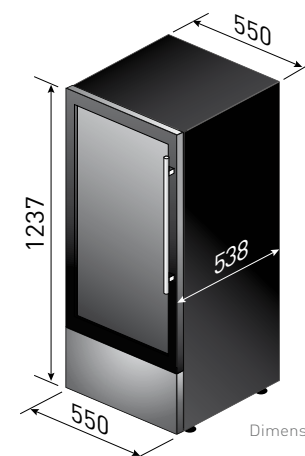

Dimensions en mm

